

## MediPulse 2342se

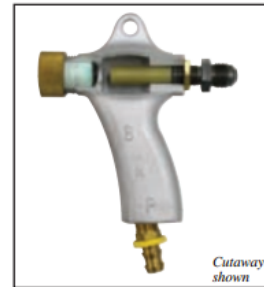

### ZERO

是一款高效率的，符合人体工程学的喷射式喷砂箱，且经过专门的设计，通过为喷砂操作者提供安全、舒适的工作环境来提高生产率和工作效率。让操作者把注意力集中在需要处理物体的表面，以及能够坐着工作，这些都使得重复的工作变得更加容易。同时，喷砂箱的设计最大限度的减少了占地空间的使用。

### MediPulse

### MediPulse 喷射式喷砂箱的特点：

#### 安全

- 足够长、氯丁橡胶的织物手套耐磨损，并且能够保护操作者
- 装于顶部的，带有Lexan防磨材料的双管荧光灯提供了出色的可视性
- 如任何一扇门打开安全锁紧装置就会中断喷砂
- 可调，重型镀铬门门能够将门紧紧锁住

#### 高效

- 独特的气流系统使空气流量在喷砂枪口最大化
- 双层隔音门，带有工业质量的剥离铰链
- 全焊接的14号钢结构，能精确弯曲成型，形成一个坚固耐用的外壳

#### 方便

- 凸出的窗口，能在几分钟内不用工具更换玻璃
- 压力调节器，仪表及电动开关都是触手可及的
- 内置吹枪能够在箱内吹落残留的灰尘

#### 应用

- 清洁配件
- 去除毛刺
- 改善表面光洁度
- 转移热量

### BNP 喷砂枪

#### ZERO

BNP喷砂枪是一款集多功能性、耐用性于一体的设备。符合人体工程学的握柄在降低操作者疲劳度的同时提高了工作效率。标准陶瓷喷嘴是珠子喷砂处理的理想选择，而可选的钨或碳化硼喷嘴能够经受腐蚀性物质连续数百小时的喷砂。

### 常用配件

- 可调喷枪装置
- Alox工具包
- 窗帘（黑色或高透明度的白色）
- HEPA过滤器
- 压力表工具包
- 20" 直径的转台
- 两加仑的转筒篮
- 定时开门装置
- 磁性屏幕
- 橡胶工作垫
- 压力喷砂系统
- 自动脉冲套件
- 有内部工作轨迹的表盘
- 螺栓固定式扶手
- 不锈钢结构
- 减少噪音装置

## 完整的系统

实际尺寸取决于设备装置和工作流量，为操作员提供额外工作和维修的空间。

- A. 50" 长 (1270mm)
- B. 43" 宽 (1092mm)
- C. 81" 高 (2057mm)

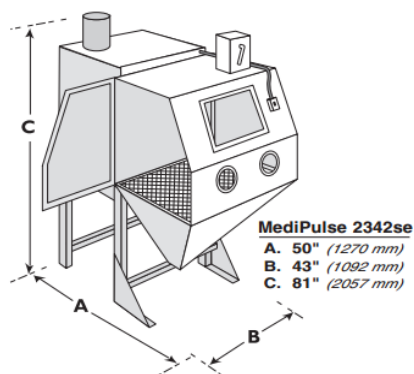

## 箱体

工作腔大小

- A. 42" 长 (1067mm)
- B. 23" 宽 (584mm)
- C. 30" 高 (762mm)

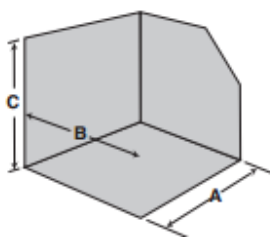

门打开

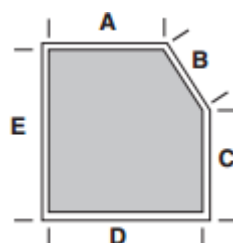

- A. 11.5" (292mm)
- B. 18" (457mm)
- C. 11" (279mm)
- D. 21" (533mm)
- E. 26.5" (673mm)

窗口大小 (安全玻璃)

- 19.5" 宽 (495mm)
- 12.5" 长 (318mm)

## 磨料回收

### ZERO喷砂系统的核心

磨料回收系统能够连续吸取灰尘和碎屑，并将大小合适、可用的磨料返还到喷砂系统。标准的回收程序能处理所有的非金属磨料。喷射式喷砂箱的磨料阀是可以调节的，从全封闭到全开放，而且在不用工具的情况下，就能锁紧任何设置。

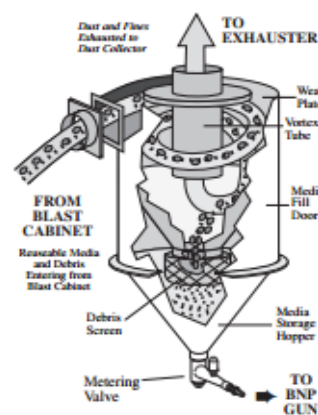

## BNP 喷砂枪

空气消耗量

编号	喷嘴内径	喷气	CFM/80spi	最小立方米/5.5bar	最小回收
No.4	5/16"	1/8"	21	0.60	300CFM(8.5m <sup>3</sup> /m)
No.5	5/16"	5/32"	32	0.90	300CFM(8.5m <sup>3</sup> /m)

MediPulse

喷砂箱带有一个标准的5号陶瓷喷嘴。可选的钨和碳化硼内衬让喷嘴在腐蚀性物质中使用。

## 除尘器

反冲滤芯过滤能将99.7%的灰尘收集起来，这些灰尘可以小至0.5微米，并且可以不间断的高效喷砂。聚酯滤芯能够达到最大过滤效果的自动脉冲清洁。而且滤芯可在几分钟之内更换。

过滤面积：195平方英尺（18.1平方米）。耗尽空气时，灰尘浓度理论上是5.0mg/m<sup>3</sup>